

ΧΑΡΑΚΤΗΡΙΣΤΙΚΑ

- Τυπωμένη γυάλινη οθόνη αφής παραμετροποιήσιμη μέσω web εφαρμογής.
- 2.4'' OLED οθόνη 128 x 64 pixels.
- 5 πλήκτρα αφής.
- 2 υβριδικές εισοδοί.
- Θερμοστάτης.
- Αισθητήριο θερμοκρασίας.
- Οπίσθιος φωτισμός στα πλήκτρα αφής για την ένδειξη κατάστασης.
- Αισθητήρια φωτεινότητας και προσέγγισης.
- Αποθήκευση δεδομένων σε περίπτωση απώλειας KNX.
- Περιλαμβάνει ολοκληρωμένη BCU KNX.
- Διαστάσεις 81 x 81 x 28 (9 εξωτερικά του τοίχου) mm.
- Τοποθέτηση εντός κουτιού χωνευτής εγκατάστασης.
- Πλήρως συμμορφούμενο με τι οδηγίες CE (σήμα CE στην πίσω πλευρά).

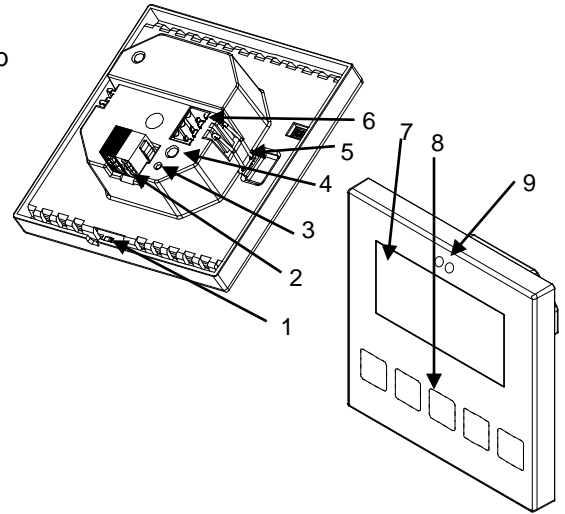

Σχήμα 1. Flat Display

1. Αισθητήριο θερμοκρασίας	2. Σύνδεση KNX	3. LED προγραμματισμού	4. Μπουτόν προγραμματισμού
5. Κλιπ στερέωσης	6. Σημεία σύνδεσης εισόδων	7. Οθόνη	8. Πλήκτρο αφής
			9. Αισθητήρια φωτεινότητας και προσέγγισης

Μπουτόν προγραμματισμού: με σύντομο πάτημα η συσκευή μπαίνει σε κατάσταση προγραμματισμού. Εάν το μπουτόν είναι πατημένο την ώρα που συνδέουμε τη συσκευή στο KNX, μπαίνει σε κατάσταση ασφαλούς λειτουργίας.

LED προγραμματισμού: Ένδειξη κατάστασης σε κατάσταση προγραμματισμού (κόκκινο). Όταν η συσκευή μπαίνει σε κατάσταση ασφαλούς λειτουργίας, αναβοσβήνει (κόκκινο) κάθε μισό δευτερόλεπτο. Κατά την εκκίνηση της συσκευής (μετά από επανεκκίνηση ή απώλεια του KNX) και εάν η συσκευή δεν είναι σε κατάσταση ασφαλούς λειτουργίας, το LED αναβοσβήνει με κόκκινο χρώμα.

ΓΕΝΙΚΕΣ ΠΡΟΔΙΑΓΡΑΦΕΣ				
ΧΑΡΑΚΤΗΡΙΣΤΙΚΟ	ΠΕΡΙΓΡΑΦΗ			
Είδος συσκευής	Ηλεκτρική συσκευή ελέγχου λειτουργίας			
τροφοδοσία KNX	Τάση (τυπική)	29VDC SELV		
	Εύρος τάσης	21...31VDC		
	Μέγιστη κατανάλωση	Τάση	mA	mW
		29VDC (τυπική)	12,8	371,5
	24VDC ⁽¹⁾	17,5	420	
	Τύπος σύνδεσης	Τυπική κλέμμα KNX TP1 για μονόκλωνο καλώδιο 0.80mm Ø		
Εξωτερική τροφοδοσία	Δεν απαιτείται			
Θερμοκρασία λειτουργίας	από +5°C έως +45°C			
Θερμοκρασία αποθήκευσης	από -20°C έως +55°C			
Υγρασία λειτουργίας (σχετική)	από 5 έως 95% RH (χωρίς συμπυκνώματα)			
Υγρασία αποθήκευσης (σχετική)	από 5 έως 95% RH (χωρίς συμπυκνώματα)			
Συμπληρωματικά χαρακτηριστικά	Κλάση B			
Κλάση προστασίας	III			
Τύπος λειτουργίας	Συνεχής λειτουργία			
Τύπος λειτουργίας συσκευής (action type)	Τύπος 1			
Περίοδος ηλεκτρικής καταπόνησης	Μεγάλη			
Βαθμός προστασίας	IP20, καθαρό περιβάλλον			
Εγκατάσταση	Τοποθέτηση εντός κουτιού χωνευτής εγκατάστασης.			
Ελάχιστες αποστάσεις	Δεν απαιτείται			
Αντίδραση σε περίπτωση απώλειας KNX	Αποθήκευση δεδομένων ανάλογα με την παραμετροποίηση.			
Αντίδραση σε περίπτωση επανεκκίνησης του KNX	Ανάκτηση δεδομένων ανάλογα με την παραμετροποίηση.			
Ένδειξη λειτουργίας	Το LED προγραμματισμού υποδηλώνει την κατάσταση προγραμματισμού (κόκκινο). Φωτισμός παρασκηνίου στα πλήκτρα αφής και την οθόνη αναλόγως της παραμετροποίησής τους.			
Βάρος	95g			
Δείκτης PCB CTI	175V			
Περιβάλημα	PC+ABS FR V0 ελεύθερο αλογόνου			

⁽¹⁾ Μέγιστη κατανάλωση στη χειρότερη δυνατή περίπτωση (μοντέλο KNX Fan-In)

ΠΡΟΔΙΑΓΡΑΦΕΣ ΚΑΙ ΣΥΝΔΕΣΕΙΣ ΕΙΣΟΔΩΝ	
ΧΑΡΑΚΤΗΡΙΣΤΙΚΟ	ΠΕΡΙΓΡΑΦΗ
Αριθμός εισόδων	2
Είσοδοι ανά κοινό δυναμικό	1
Τάση λειτουργίας	+3.3VDC για το κοινό δυναμικό
Ρεύμα λειτουργίας	1.0mA @ 3.3VDC (ανά είσοδο)
Αντίσταση ανά είσοδο	≈ 3.3kΩ
Τύπος επαφών	Επαφές ελεύθερες δυναμικού μεταξύ εισόδου και κοινού
Τύπος σύνδεσης	Αφαιρούμενη κλέμμα ακροδεκτών με βίδα
Μέγιστο μήκος καλωδίου	30m
Μήκος καλωδίου αισθητηρίου NTC	1.5m (μέχρι 30m)
Ακρίβεια NTC (@ 25°C) ⁽²⁾	±0.5°C
Ακρίβεια μέτρησης θερμοκρασίας	0.1°C
Διατομή καλωδίου	από 0.5mm ² έως 1.5mm ² (26-14 AWG)
Μέγιστος χρόνος απόκρισης	10ms

⁽²⁾ Για αισθητήριο θερμοκρασίας Zennio.

ΣΥΝΔΕΣΗ ΕΙΣΟΔΩΝ

Οποιοσδήποτε συνδυασμός των παρακάτω πρόσθετων εξαρτημάτων επιτρέπεται στις εισόδους:

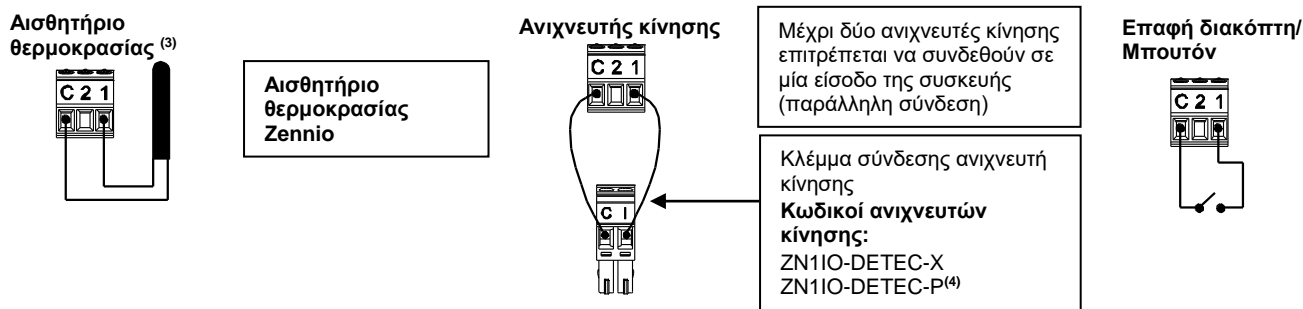

⁽³⁾ Το αισθητήριο μπορεί να είναι Zennio ή NTC με γνωστές αντιστάσεις για τρεις θερμοκρασίες στο εύρος [-55, 150°C].

⁽⁴⁾ Το dip switch No 2 στον αιχνευτή ZN110-DETEC-P πρέπει να είναι στη θέση Type B για να λειτουργεί σωστά.

ΟΔΗΓΙΕΣ ΕΓΚΑΤΑΣΤΑΣΗΣ

- Στερεώστε το μεταλλικό πλαίσιο εντός ενός στρογγυλού ή τετράγωνου κουτιού χωνευτής εγκατάστασης χρησιμοποιώντας τις βίδες του κουτιού.
- Συνδέστε τις κλέμμες του δικτύου KNX και των εισόδων στο πίσω μέρος της συσκευής.
- Τοποθετήστε τη συσκευή στην τελική της θέση ελέγχοντας ότι τα κλιπ διαθέτουν τη δύναμη να κρατήσουν τη συσκευή σταθερή.

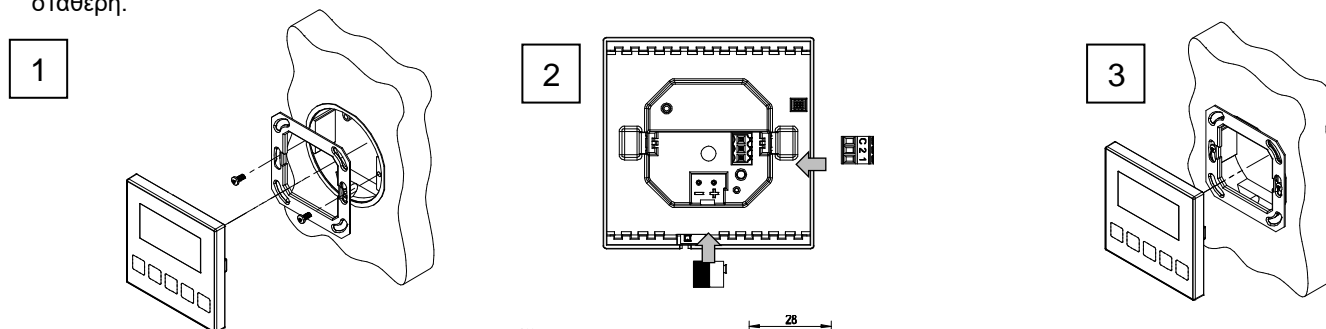

ΔΙΑΣΤΑΣΕΙΣ

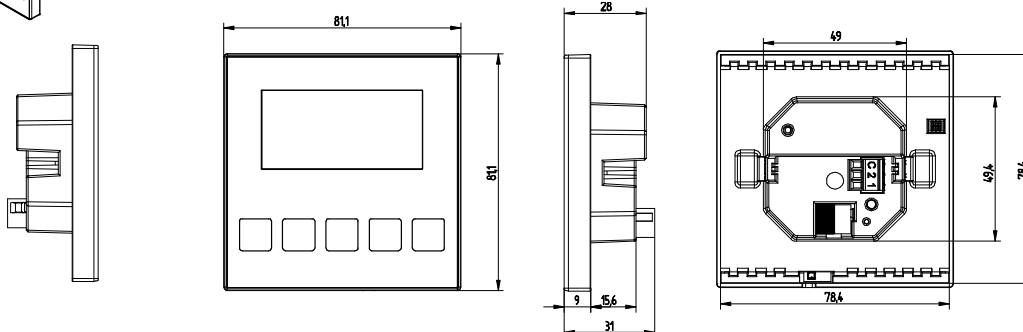

ΟΔΗΓΙΕΣ ΑΣΦΑΛΕΙΑΣ

- Η εγκατάσταση πρέπει να γίνεται μόνο από εξειδικευμένους επαγγελματίες σύμφωνα πάντα με τους νόμους και τους κανονισμούς κάθε χώρας.
- ΜΗΝ συνδέετε την τάση δικτύου (230V) ή οποιαδήποτε εξωτερική τάση σε οποιοδήποτε σημείο του KNX BUS. Η σύνδεση οποιασδήποτε άλλης τάσης μπορεί να θέσει σε κίνδυνο ολόκληρο το σύστημα KNX. Η εγκατάσταση πρέπει να έχει πάντα επαρκή μόνωση ανάμεσα στην τάση δικτύου (230V) και στο KNX BUS ή άλλα εξαρτήματα.
- Κρατήστε τη συσκευή μακριά από νερό και μην την καλύπτετε με υφάσματα, χαρτιά ή οποιοδήποτε άλλο υλικό ενόσω είναι σε λειτουργία.
- Το λογότυπο WEEE επισημαίνει ότι αυτή η συσκευή περιλαμβάνει ηλεκτρονικά εξαρτήματα και πρέπει να αποσυρθεί βάση συγκεκριμένων οδηγιών που αναλυτικά αναφέρονται στον ιστότοπο <http://zennio.com/weee-regulation>.