

ΧΑΡΑΚΤΗΡΙΣΤΙΚΑ

- Έλεγχος σταθερού ρεύματος για φορτία RGB LED ή 3 ανεξάρτητα κανάλια.
- Ρεύματα στις εξόδους: 220mA, 300mA, 350mA, 500mA, 550mA, 630mA, 700mA, 750mA, 900mA ή 1000mA.
- Εξωτερική τροφοδοσία 12-30VDC.
- LED ελέγχου λειτουργίας.
- Περιλαμβάνει ολοκληρωμένη BCU KNX.
- Μέγεθος 165 x 44 x 23mm.
- Επιφανειακή τοποθέτηση στο εσωτερικό ερμαρίων ή κιβωτίων.
- Πλήρως συμμορφούμενο με τις οδηγίες CE (σήμα CE στην πίσω πλευρά).

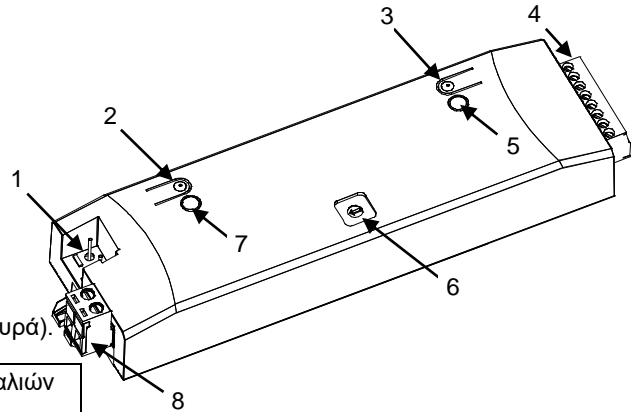

Σχήμα 1: Lumento C3

1. Σύνδεση KNX	2. Μπουτόν προγραμματισμού	3. Μπουτόν δοκιμών	4. Έξοδοι καναλιών
5. LED ελέγχου	6. Διακόπτης επιλογής ρεύματος	7. LED προγραμματισμού	8. Εξωτερική τροφοδοσία

Μπουτόν προγραμματισμού: Με σύντομο πάτημα η συσκευή μπαίνει σε κατάσταση προγραμματισμού. Εάν το μπουτόν είναι πατημένο την ώρα που συνδέουμε τη συσκευή στο KNX, μπαίνει σε κατάσταση ασφαλούς λειτουργίας.

LED Προγραμματισμού: Ένδειξη κατάστασης προγραμματισμού (κόκκινο). Όταν η συσκευή μπαίνει σε κατάσταση ασφαλούς λειτουργίας, αναβοσβήνει (κόκκινο) κάθε μισό δευτερόλεπτο. Κατά την εκκίνηση της συσκευής (μετά από επανεκκίνηση ή απώλεια του KNX) και εάν η συσκευή δεν είναι σε κατάσταση ασφαλούς λειτουργίας, το LED αναβοσβήνει με κόκκινο χρώμα.

Μπουτόν δοκιμών : Εάν το μπουτόν είναι πατημένο για πάνω από 3 δευτερόλεπτα, η συσκευή μπαίνει σε κατάσταση δοκιμών.

LED ελέγχου : Υποδηλώνει ποιο κανάλι (κόκκινο=κανάλι 1/R, πράσινο=κανάλι 2/G, μπλε=κανάλι 3/B) βρίσκεται σε κατάσταση δοκιμών. Επιπρόσθετα, υποδεικνύει ενδεχόμενα σφάλματα στην εγκατάσταση και/ή στην παραμετροποίηση (βλέπε τμήμα " Αναγνώριση τύπων σφαλμάτων μέσω LED").

ΓΕΝΙΚΕΣ ΠΡΟΔΙΑΓΡΑΦΕΣ

ΧΑΡΑΚΤΗΡΙΣΤΙΚΟ	ΠΕΡΙΓΡΑΦΗ			
Είδος συσκευής	Ηλεκτρική συσκευή ελέγχου λειτουργιών			
Τροφοδοσία KNX	Τάση (τυπική)	29VDC SELV		
	Εύρος τάσης	21..31VDC		
	Μέγιστη κατανάλωση	Τάση	mA	mW
		29VDC (τυπική)	8	232
24VDC ¹	10	240		
Τύπος σύνδεσης	Τυπική κλέμμα KNX TP1 για μονόκλωνο καλώδιο 0.80mm Ø			
Εξωτερική τροφοδοσία	12-30VDC			
Θερμοκρασία λειτουργίας	0°C .. +55°C			
Θερμοκρασία αποθήκευσης	-20°C .. +55°C			
Υγρασία λειτουργίας (σχετική)	5 .. 95% (χωρίς συμπυκνώματα)			
Υγρασία αποθήκευσης (σχετική)	5 .. 95% (χωρίς συμπυκνώματα)			
Συμπληρωματικά χαρακτηριστικά	Κλάση B			
Κλάση προστασίας	III			
Τύπος λειτουργίας	Συνεχής λειτουργία			
Τύπος λειτουργίας συσκευής (action type)	Τύπος 1			
Περίοδος ηλεκτρικής καταπόνησης	Μεγάλη			
Βαθμός προστασίας	IP20, καθαρό περιβάλλον			
Εγκατάσταση	Ανεξάρτητη συσκευή επιφανειακής τοποθέτησης στο εσωτερικό ερμαρίων ή κιβωτίων. Η τοποθέτηση είναι επίσης εφικτή σε ψευδοροφή. Συνδέστε τη συσκευή όσο το δυνατόν πιο κοντά στο φορτίο και στην εξωτερική τροφοδοσία.			
Ελάχιστες αποστάσεις	Δεν απαιτείται			
Αντίδραση σε περίπτωση απώλειας KNX	Αποθήκευση δεδομένων ανάλογα με την παραμετροποίηση.			
Αντίδραση σε περίπτωση επανεκκίνησης του KNX	Ανάκτηση δεδομένων ανάλογα με την παραμετροποίηση.			
Ένδειξη λειτουργίας	Το LED προγραμματισμού υποδηλώνει την κατάσταση προγραμματισμού (κόκκινο). Το LED δοκιμών υποδεικνύει τα παρακάτω: κόκκινο φως αναμμένο σε κατάσταση δοκιμών (κόκκινο), πράσινο φως αναμμένο σε κατάσταση δοκιμών (πράσινο), μπλε φως αναμμένο σε κατάσταση δοκιμών (μπλε), ανεστραμμένη πολικότητα στην τροφοδοσία (πορτοκαλί), σφάλμα στην τροφοδοσία (πορτοκαλί που αναβοσβήνει), ασυνέπεια μεταξύ προγραμματισμένου ρεύματος και θέσης διακόπτη (λευκό που αναβοσβήνει), σφάλμα υπερθέρμανσης στο επίπεδο 1 (κόκκινο που αναβοσβήνει) και στο επίπεδο 2 (κόκκινο).			
Βάρος	96g			
Δείκτης PCB CTI	175V			
Περίβλημα	PC FR V0 ελεύθερο αλογόνου			

¹ Μέγιστη κατανάλωση στη χειρότερη δυνατή περίπτωση (μοντέλο KNX Fan-In)

ΠΡΟΔΙΑΓΡΑΦΕΣ ΚΑΙ ΣΥΝΔΕΣΕΙΣ ΕΞΟΔΩΝ

ΧΑΡΑΚΤΗΡΙΣΤΙΚΟ	ΠΕΡΙΓΡΑΦΗ
Αριθμός εξόδων	3
Τύπος εξόδου	Επαφή solid state ρελέ
Μέγιστο φορτίο ανά έξοδο	1000mA
Ρεύματα στις εξόδους	220mA, 300mA, 350mA, 500mA, 550mA, 630mA, 700mA, 750mA, 900mA ή 1000mA.
Είδος φορτίου	LED φορτίου συνεχούς ρεύματος
Προστασία από βραχυκύκλωμα	ΝΑΙ
Προστασία από υπερφόρτωση	ΟΧΙ
Προστασία έναντι υπερθέρμανσης	ΝΑΙ
Τύπος σύνδεσης	Αφαιρούμενη κλέμμα ακροδεκτών με βίδα
Διατομή καλωδίου	0,2-1,5mm ² (IEC) / 16-30AWG (UL)

ΠΡΟΔΙΑΓΡΑΦΕΣ ΚΑΙ ΣΥΝΔΕΣΕΙΣ ΕΞΩΤΕΡΙΚΗΣ ΤΡΟΦΟΔΟΣΙΑΣ

ΧΑΡΑΚΤΗΡΙΣΤΙΚΟ	ΠΕΡΙΓΡΑΦΗ
Τάση	12-30VDC
Ρεύμα	3000mA
Τύπος σύνδεσης	Αφαιρούμενη κλέμμα ακροδεκτών με βίδα
Διατομή καλωδίου	0,5-2,5mm ² (IEC) / 28-12AWG (UL)

ΔΙΑΓΡΑΜΜΑΤΑ ΣΥΝΔΕΣΗΣ ΚΑΙ ΣΥΝΑΡΜΟΛΟΓΗΣΗΣ

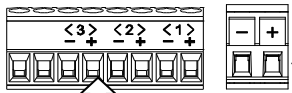

Εξωτερική τροφοδοσία:
+ και- ακροδέκτες της εξωτερικής τροφοδοσίας (συνεχή τάση) από 12 έως 30VDC.
Προτείνεται να χρησιμοποιείται η κοντινότερη τιμή εξωτερικής τροφοδοσίας σε σχέση με την τάση λειτουργίας του φορτίου.

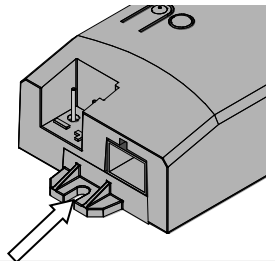

LED

Κάθε φορτίο LED θα πρέπει να συνδέεται ανάλογα με τους θετικούς και αρνητικούς του ακροδέκτες. Να τηρείται πάντα το όριο μέγιστου επιτρεπόμενου ρεύματος που ορίζεται στα φορτία.

Αντιστοιχία

1: Κόκκινο 2: Πράσινο 3: Μπλε +: Θετικός ακροδέκτης -: Αρνητικός ακροδέκτης

Εγκατάσταση:

Τοποθέτηση με βίδες, σε 2 τρύπες διαμέτρου 3,5mm. Οι βίδες δεν περιλαμβάνονται.

ΑΡΚΕΤΑ ΦΟΡΤΙΑ ΣΥΝΔΕΔΕΜΕΝΑ ΣΤΗΝ ΙΔΙΑ ΕΞΟΔΟ

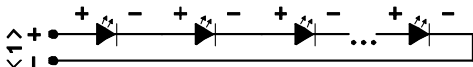

Περιορισμοί ισχύος: Είναι υποχρεωτικό να τηρούνται οι παρακάτω περιορισμοί σχετικά με την ισχύ που συνδέεται σε κάθε έξοδο καναλιού:

$$I_{Out} \times 30Vdc \geq N_{Loads} \times P_{Load}$$

✓ **Σωστή συνδεσμολογία φορτίου**

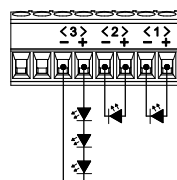

✗ **Λάθος συνδεσμολογία φορτίου**

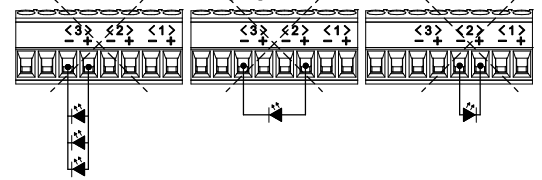

Σημαντική προειδοποίηση: Όταν οι παρακάτω κανόνες δεν λαμβάνονται υπόψη υπάρχει πιθανότητα να προκληθούν στη συσκευή ή το φορτίο μη αναστρέψιμες βλάβες

ΕΠΙΛΟΓΙΚΟΣ ΔΙΑΚΟΠΤΗΣ ΡΕΥΜΑΤΟΣ ΕΞΟΔΟΥ

I _{Out} *:	Switch Position	I _{Out} *:
220 mA	0	630 mA
300 mA	1	700 mA
350 mA	2	750 mA
500 mA	3	900 mA
550 mA	4	1 A



*Είναι υποχρεωτικό η έξοδος που επιλέγεται με την παραμετροποίηση μέσω ETS και το ρεύμα που ορίζεται μέσω του επιλογικού διακόπτη να ταυτίζονται. Αντιθέτως, το φορτίο δεν μπορεί να ελεγχθεί και το LED δοκιμών θα αναβοσβήσει σε λευκό χρώμα.

ΤΑΥΤΟΠΟΙΗΣΗ ΣΦΑΛΜΑΤΩΝ ΜΕΣΩ ΤΟΥ LED ΔΟΚΙΜΩΝ

Το LED δοκιμών υποδεικνύει διαφορετικά σφάλματα ανάλογα με το χρώμα:

Χρώμα	Σφάλμα
Λευκό αναβοσβήνει	που Επιλογή ρεύματος εξόδου
Πορτοκαλί αναβοσβήνει	που Δεν εντοπίστηκε βοηθητική τροφοδοσία
Σταθερό πορτοκαλί	Λάθος πολικότητα στη βοηθητική τροφοδοσία
Κόκκινο αναβοσβήνει	που Υπερθέρμανση επίπεδο 1
Σταθερό κόκκινο	Υπερθέρμανση επίπεδο 2

ΟΔΗΓΙΕΣ ΑΣΦΑΛΕΙΑΣ



- Η εγκατάσταση πρέπει να γίνεται μόνο από εξειδικευμένους επαγγελματίες σύμφωνα πάντα με τους νόμους και τους κανονισμούς κάθε χώρας.
- ΜΗΝ συνδέετε την τάση δικτύου (230V) ή οποιαδήποτε εξωτερική τάση σε οποιοδήποτε σημείο του KNX bus. Η σύνδεση οποιασδήποτε άλλης τάσης μπορεί να θέσει σε κίνδυνο ολόκληρο το σύστημα KNX. Η εγκατάσταση πρέπει να έχει πάντα επαρκή μόνωση ανάμεσα στην τάση δικτύου (230V) και στο KNX bus ή άλλα εξαρτήματα.
- Η εγκατάσταση πρέπει να διαθέτει συσκευή που να εξασφαλίζει την ορθή διαστασιολόγηση. Προτείνεται η τοποθέτηση μικροαυτόματου διακόπτη 10A. Για την αποφυγή ατυχημάτων, σε περίπτωση χειρισμού ο μικροαυτόματος διακόπτης προστασίας πρέπει να παραμείνει ανοικτός.
- Μετά την εγκατάσταση της συσκευής (εντός πίνακα ή ερμαρίου) δεν θα πρέπει να είναι προσβάσιμη απ' έξω.
- Κρατήστε τη συσκευή μακριά από νερό και μην την καλύπτετε με υφάσματα, χαρτιά ή οποιοδήποτε άλλο υλικό ενόσω είναι σε λειτουργία.
- Το λογότυπο WEEE επισημαίνει ότι αυτή η συσκευή περιλαμβάνει ηλεκτρονικά εξαρτήματα και πρέπει να αποσυρθεί βάση συγκεκριμένων οδηγιών που αναλυτικά αναφέρονται στον ιστότοπο <http://zennio.com/wEEE-regulation>.