

### CARACTÉRISTIQUES

- Contrôle de 4 canaux indépendants ou des charges RGBW de courant constant.
- Courants de sortie : 220 mA, 300 mA, 350 mA, 500 mA, 550 mA, 630 mA, 700 mA, 750 mA, 900 mA et 1000 mA.
- Nécessite une alimentation externe de 12-30 VDC.
- Fonction de test manuel.
- BCU KNX intégré (TP1-256).
- Dimensions 165 x 44 x 23 mm.
- Montage en surface dans une boîte ou armoire.
- Conforme aux directives CE UKCA RCM (marques sur la face arrière du dispositif).

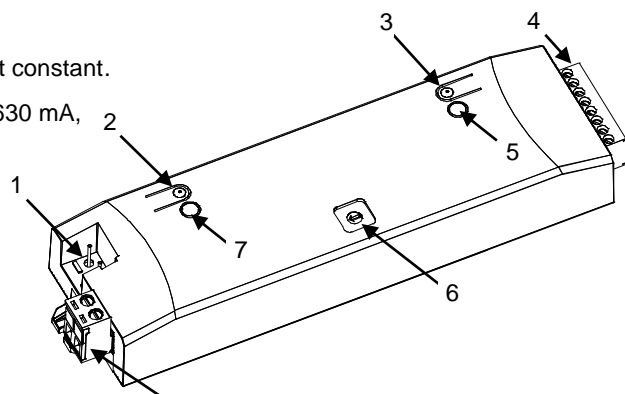

Figure 1: Lumento C4

1. Connecteur KNX	2. Bouton de programmation	3. Bouton de test	4. Canaux de sortie
5. LED de test	6. Interrupteur sélecteur de courant	7. LED de programmation	8. Alimentation externe

Bouton de programmation: Appui court pour entrer dans mode de programmation. Si ce bouton est maintenu appuyé lors de la connexion du bus, le dispositif entrera en mode sûr.

LED de programmation: indique que l'appareil est en mode programmation (couleur rouge). Quand l'appareil entre en mode sûr, il clignote en rouge avec une période de 0,5 sec. Pendant le démarrage (ré initialisation ou après une panne du bus KNX), s'il n'est pas en mode sûr, elle émet un flash rouge.

Si le bouton est maintenu appuyé durant plus de trois secondes, le dispositif passera en mode test.

Test LED: LED tri-couleur qui indique que le canal est en train d'être essayé (rouge= canal 1-R, vert= canal 2-G, bleu= canal 3-B). De la même façon, indiquera de possibles erreurs sur l'installation et/ou sur la configuration (voir section "LED de test - identification d'erreurs").

### SPÉCIFICATIONS GÉNÉRALES

CONCEPT		DESCRIPTION		
Type de dispositif		Dispositif de contrôle de fonctionnement électrique		
Alimentation KNX	Tension (typique)	29 V DC TBTS		
	Marge de tension	21-31 VDC		
	Consommation maximale	Tension	mA	mW
		29 V DC (typique)	8	232
24 VDC <sup>1</sup>	10	240		
Type de connexion		Connecteur de bus typique TP1 pour câble rigide de 0,8 mm Ø		
Alimentation externe		12-30 VDC		
Température de travail		0 .. +55 °C		
Température de stockage		-20 .. +55 °C		
Humidité relative de fonctionnement		5 .. 95 %		
Humidité de stockage		5 .. 95 %		
Caractéristiques complémentaires		Classe B		
Classe de protection		III		
Type de fonctionnement		Fonctionnement continu		
Type d'action du dispositif		Type 1		
Période de sollicitations électriques		Long		
Degré de protection		IP20, milieu propre		
Installation		Dispositif indépendant pour montage en surface dans une boîte ou armoire électrique. Peut aussi s'installer dans les faux plafonds. Le dispositif doit être installé le plus près possible de la charge à réguler comme de la source d'alimentation de cette charge.		
Intervalles minimums		Pas nécessaires		
Réponse en cas de panne du bus KNX		Récupération des données selon configuration		
Réponse en cas de retour du bus KNX		Récupération des données selon configuration		
Indicateur de marche		La LED de programmation indique le mode de programmation (rouge). La LED de test indiquera les événements suivants : mode test avec composant rouge allumé (rouge), mode test avec composant vert allumé (vert), mode test avec composant bleu allumé (bleu), mode test avec composant blanc (blanc), polarité inversée dans l'alimentation externe (orange), absence d'alimentation externe (clignotement orange), écart entre le courant paramétré et le courant sélectionné par l'interrupteur (clignotement en blanc), erreur de surchauffe dans le niveau 1 (clignotement en rouge) et niveau 2 (rouge).		
Poids		96 g		
Indice CTI de la PCB		175 V		
Matériel de la carcasse		PC FR V0 libre d'halogènes		

(1) Consommation maximale dans le pire des cas (modèle Fan-In KNX)

## SPECIFICATIONS ET CONNEXIONS DES SORTIES

CONCEPT	DESCRIPTION
Nombre de sorties	4
Type de sortie	Dispositif d'interruption via semi-conducteur
Charge maximale par sortie	1000 mA
Courants de sortie :	220 mA, 300 mA, 350 mA, 500 mA, 550 mA, 630 mA, 700 mA, 750 mA, 900 mA ou 1000 mA.
Types de charges	Charge LED de courant constant
Protection contre court-circuit	Oui
Protection contre surcharges	Non
Protection de Surchauffe	Oui
Méthode de connexion	Bornier à vis (max 0,2 Nm)
Section de câble	0,2-1,5 mm <sup>2</sup> (IEC) / 16-30 AWG (UL)

## SPECIFICATIONS ET CONNEXION DE L'ALIMENTATION EXTERNE

CONCEPT	DESCRIPTION
Tension	12-30 VDC
Intensité	4000 mA
Méthode de connexion	Bornier à vis (max 0,4 Nm)
Section de câble	0,5-2,5 mm <sup>2</sup> (IEC) / 28-12 AWG (UL)

### SCHÉMA DE CÂBLAGES

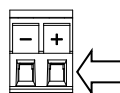
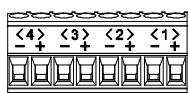

**Alimentation externe:**  
 Terminaux + et - de l'alimentation externe (tension constante) de 12 à 30 VDC  
**Il est recommandé l'utilisation d'une source d'alimentation externe avec valeur de tension le plus près possible à celle de fonctionnement de la charge à contrôler.**

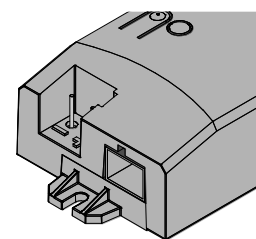

**LED**  
 Chaque charge de LED doit se connecter en respectant sa polarité. On doit toujours configurer un courant de sortie adéquat à la charge connecté.

#### Correspondance

1: Rouge 2: Vert 3: Bleu +: Terminal positif -: Terminal négatif

**Fixation:**  
 2 fixations pour vis de diamètre 3.5 mm. Vis non fournies.

### CONNEXION DE PLUSIEURS CHARGES SUR UNE SEULE SORTIE



Connexion correcte



Restriction de puissance: Il faudra toujours remplir la restriction suivante en respect à la puissance connecté sur un canal:

$$I_{out} \times 30V_{dc} \geq N_{charges} \times P_{charge}$$



Connexion Incorrecte

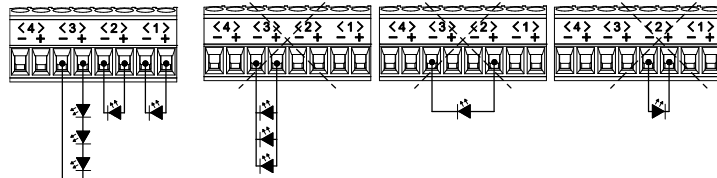

**Notice importante:** Ne pas prendre en compte les règles suivantes peut produire de grave dommage sur la charge ou le dispositif.

### INTERRUPTEUR SÉLECTEUR DE COURANT

I Out*:	Switch Position	I Out*:
220 mA	0	5 630 mA
300 mA	1	6 700 mA
350 mA	2	7 750 mA
500 mA	3	8 900 mA
550 mA	4	9 1 A



\*Il est nécessaire que le courant choisi par paramètre moyennant ETS et celle sélectionnée par l'interrupteur coïncident. En cas contraire on ne pourra pas régler la charge et la LED de test clignotera en blanc

### TYPE D'ERREURS

Selon la couleur, la LED de test indiquera les erreurs suivantes:

Couleur	Erreur
Clignotement blanc	Erreur de sélection de courant de sortie
Clignotement orange	Pas d'alimentation auxiliaire détecté.
Orange fixe	Mauvaise polarisation de l'alimentation auxiliaire
Clignotement rouge	Sur-température niveau 1
Rouge fixe	Sur-température niveau 2

### INSTRUCTIONS DE SÉCURITÉ ET NOTES ADDITIONNELLES



- Le dispositif doit être installé uniquement par des techniciens qualifiés en suivant les règles et normes exigées dans chaque pays.
- Il ne faut pas brancher la tension du réseau ni d'autres tensions externes sur aucun point du bus KNX; cela pourrait compromettre la sécurité électrique de tout le système KNX. L'installation doit compter avec une isolation suffisante entre la tension du réseau (ou auxiliaire) et le bus KNX ou les conducteurs des autres éléments accessoires qu'il pourrait y avoir.
- L'installation doit être dotée d'un dispositif qui assure un sectionnement omnipolaire. Par sécurité il est conseillé d'installer un disjoncteur magnéto-thermique, celui-ci doit être ouvert avant de manipuler le dispositif.
- Une fois le dispositif installé (dans l'armoire électrique ou une boîte à encastrer), il ne doit pas être accessible depuis l'extérieur.
- Ne pas exposer cet appareil à l'eau (y compris la condensation dans le dispositif même), ni le couvrir avec des vêtements, papiers ou autre matériel durant son fonctionnement.
- Le symbole RAEE indique que ce produit contient des composants électroniques et doit être éliminé de façon adéquate en suivant les instructions indiquées dans la page <http://zennio.com/normativa-raee>.