

CARACTERÍSTICAS

- Cuenta con 8 salidas configurables como:
 - Canales de persiana (hasta 4).
 - Salidas individuales (hasta 8).
- Control manual independiente por salida con pulsador y LED indicador de estado.
- Apto para cargas capacitivas, máximo **140 µF**.
- Incluye funciones lógicas.
- Temporizaciones en las salidas.
- Salvado de datos completo en caso de pérdida de alimentación.
- Dimensiones 67 x 90 x 80 mm (4.5 unidades DIN).
- Montaje carril DIN (EN 50022), a presión.
- No requiere una alimentación distinta de la del bus.
- Unidad de acoplamiento BCU al bus KNX integrada.
- Posibilidad de conectar fases distintas en salidas contiguas.
- Conforme a las directivas CE.



Figura 1. MAXinBOX 8

1. Salidas superiores	2. Tornillos inferiores	3. LED de programación/test	4. Conexión KNX
5. Pulsador de test/programación	6. Pulsador de control de salida	7. LED indicador de estado de salida	

Pulsador de test/programación: permite seleccionar el modo programación o el modo test. Si se mantiene pulsado al aplicar la tensión de bus fuerza al aparato a colocarse en "modo seguro". Si se mantiene pulsado durante más de 3 segundos, estando el actuador conectado al bus KNX, sitúa al mismo en modo de control manual (modo test).

LED de test/programación: indica que el aparato está en modo programación (color rojo). Cuando el aparato entra en modo seguro parpadea con un periodo de 0,5seg (color rojo). El modo test se indica en color verde. Durante la inicialización (tras conectar al dispositivo al bus KNX o tras una caída de tensión) y no estando en modo seguro, parpadea unos segundos en color azul.

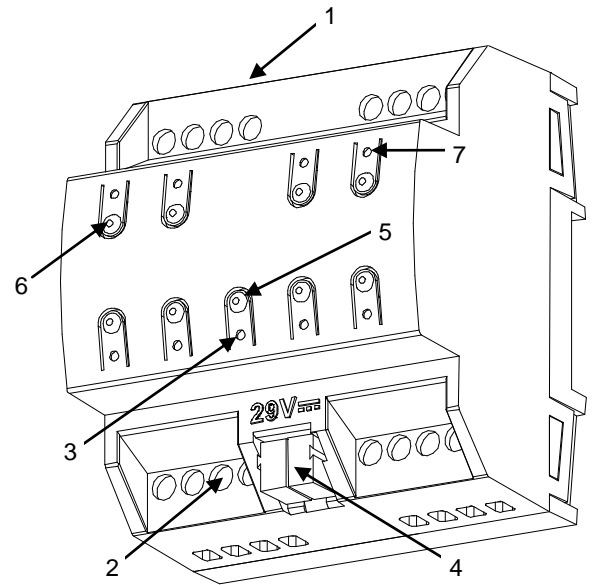
ESPECIFICACIONES GENERALES		
CONCEPTO	DESCRIPCIÓN	
Tipo de dispositivo	Dispositivo de control de funcionamiento eléctrico	
Alimentación KNX	Tensión de operación típica	29VDC
	Margen de tensión	21...31V DC
	Máximo consumo	160mW
	Tipo de conexión	Conector típico de bus para TP1, 0,50 mm ² de sección.
Alimentación externa	No	
Temperatura de trabajo	0°C a +55°C	
Temperatura de almacenamiento	-20°C a +70°C	
Humedad relativa	5 a 95% RH (Sin condensación)	
Humedad relativa de almacenamiento	5 a 95% RH (Sin condensación)	
Características complementarias	Clase B	
Categoría de inmunidad a sobretensión	II	
Tipo de funcionamiento	Funcionamiento continuo	
Tipo de acción del dispositivo	Tipo 1	
Periodo de solicitaciones eléctricas	Largo	
Grado de contaminación	IP20, ambiente limpio	
Montaje	Dispositivo de control de montaje independiente para montaje en el interior de cuadros eléctricos, sobre carril DIN (EN 50022)	
Respuesta en caso de fallo de alimentación	Salvado de datos y apertura de relés en canales configurados como persianas	
Respuesta en caso de restauración de la alimentación.	Recuperación de datos y cambio de las salidas según programación	
Indicador de operación	El LED de programación indica modo programación (rojo) y modo test (verde). El LED indicador de cada salida mostrará el estado actual de la misma.	
Peso aproximado	284 gramos	
Índice CTI de la PCB	175 V	
Material de la carcasa	PC FR V0 Libre de halógenos	

ESPECIFICACIONES Y CONEXIONADO DE SALIDAS		
Tipo de contacto	Salidas libres de potencial a través de relés biestables con precontacto de tungsteno.	
Tipo de desconexión	Micro-desconexión	
Capacidad de conmutación por salida	~16(6)A * 250V AC (4000 VA)  16(6)A * 30V DC (480W)	
Tipos de carga/Potencia	Carga resistiva/lámparas incandescentes 3000W - Motor (ventilador, persiana) 1380 VA	
Corriente de Inrush máxima	800A/200µs (lámparas fluorescentes) 165A/20ms (lámparas incandescentes)	
Salidas por común	1 salida individual	
Conmutación de diferentes fases	Posibilidad de conectar fases distintas en salidas contiguas	
Máximo amperaje total	80A	
Carga máxima	Resistiva	4000W
	Inductiva	1500W
Método de conexión	Bloque de terminales (tornillo) no desmontable	
Sección de cable	0,25 mm ² a 4 mm ²	
Tipo de cable	Flexible con terminales (punteras) ó Rígido	
Tiempo de respuesta	50 ms máximo	
Vida útil	Mecánica (min.)	3 millones de operaciones (a 60cpm)
	Eléctrica (min.)	100.000 ciclos a intensidad máxima (a 6cpm y carga resistiva)

DIAGRAMA DE CONEXIONES Y MONTAJE CARRIL DIN



Figura 2. Ejemplos de conexiones (de izquierda a derecha): canal A como canal persiana y como salidas individuales con la misma y con diferentes fases.

Anclar MAXinBOX 8 en el carril DIN:



Desanclar MAXinBOX 8 del carril DIN:

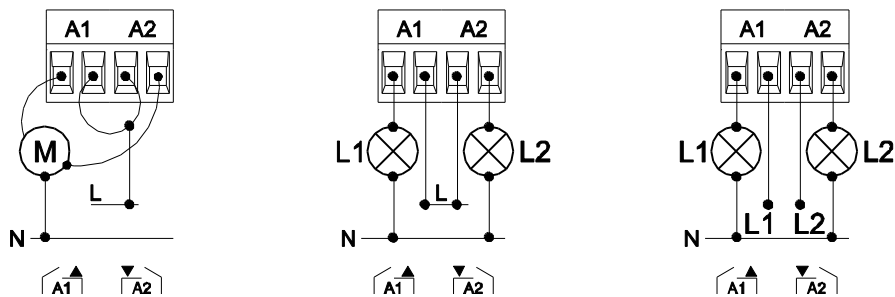
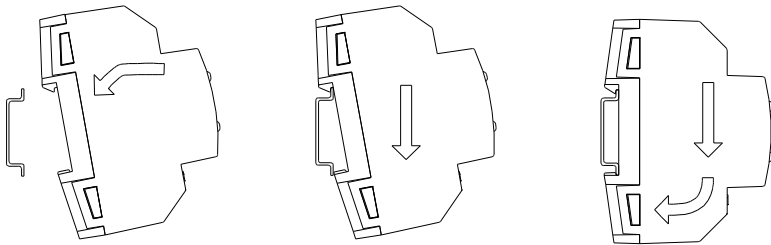
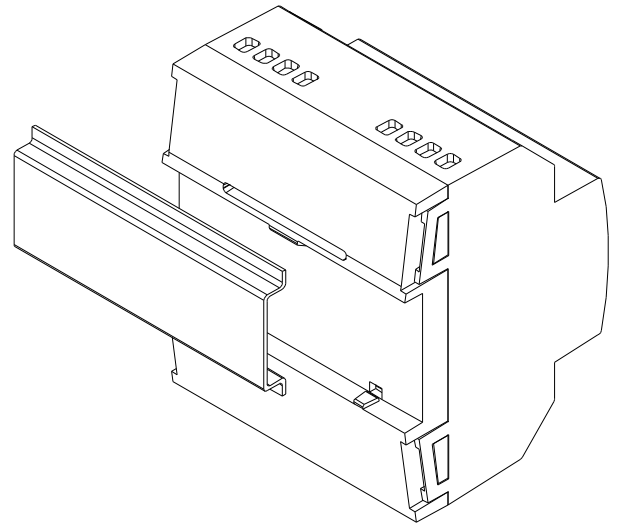

Figura 3. Anclaje en carril DIN

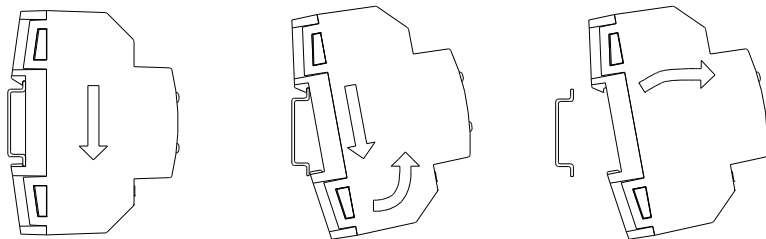

INSTRUCCIONES DE SEGURIDAD

- No se debe conectar el voltaje principal (230 V) u otros voltajes externos a ninguno de los puntos del bus de datos KNX. Conectar un voltaje externo puede poner en peligro la seguridad eléctrica de todo el sistema KNX.
- Debe utilizarse cable rígido para la conexión de las salidas o cable flexible con terminales (punteras).
- Se debe asegurar durante la instalación que hay el suficiente aislamiento entre los conductores del voltaje principal de 230 V y los conductores del bus KNX o sus extensiones.
- Una vez instalado el dispositivo, los bornes de salida no deben ser accesibles.