

## FEATURES

- 2 Ausgänge, konfigurierbar als:
  - 1 Jalousiekanal.
  - 2 individuelle Ausgänge\*.
- \*Geeignet für kapazitive Lasten, maximum **140 µF**.
- Manuelle Bedienung via Gehäusetasten und Status-LEDs.
- Logikmodul integriert
- Zeitfunktionen für Ausgänge
- Kompletter Datenerhalt bei Busspannungsausfall.
- Maße: 67 x 90 x 35 mm (2 TE)
- Integrierter Busankoppler.
- Hutschienenmontage (EN 50022).
- Es können unterschiedliche Phasen an angrenzende Ausgänge angeschlossen werden.
- Erfüllt CE Standard (CE-Zeichen auf rechter Seite).



Abb. 1 MINiBOX 20

1. Status-LEDs	2. Gehäusetasten	3. KNX Anschluß
4. Programmier-/Test-LED	5. Programmier-/Test-Taste	6. Ausgänge

**Programmier-/Test-Taste:** kurzer Tastendruck = Programmiermodus. Wird Busspannung bei gedrückter Taste aufgelegt = Safe Mode. Wird diese Taste länger als 3 Sekunden gedrückt = Test Modus.

Programmier-/Test-LED: Programmiermodus (rot). Rot blinkend (alle 0,5Sek.) = Safe Mode/ Testmodus = grün Während Startphase oder Busreset = blinkt blau

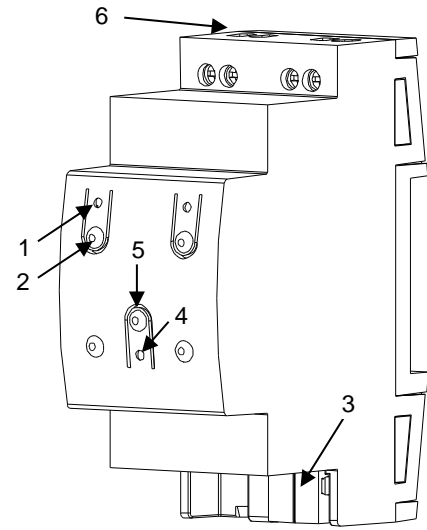
ALLGEMEINE SPEZIFIKATIONEN				
KONZEPT		BESCHREIBUNG		
Geräteart		Elektrisches Steuergerät		
KNX Spannungsversorgung	Betriebsspannung	29VDC SELV		
	Spannungsbereich	21....31VDC		
	Maximale Leistungsaufnahme	Spannung	mA	mW
		29VDC	5.6	162.4
24VDC <sup>(1)</sup>	10	240		
Anschlussart		Standard Busklemme TP1 für 0,80mm <sup>2</sup> Querschnitt, starre Ader		
Externe Spannungsversorgung		Nicht benötigt		
Umgebungstemperatur		Von 0°C bis +55°C		
Lagertemperatur		Von - 20°C bis +55°C		
Relative Luftfeuchtigkeit		5 bis 95% RH (ohne Kondensation)		
Relative Luftfeuchtigkeit bei Lagerung		5 bis 95% RH (ohne Kondensation)		
Zusätzliche Eigenschaften		Klasse B		
Schutzart		II		
Betriebsart		Dauerbetrieb		
Betätigungsart		Type 1		
Elektrische Aufforderungsperiode		Lang		
Schutzart		IP20, saubere Umgebung		
Installation		Elektrisches Steuergerät, geeignet zur Hutschienen-Montage zwecks Einbau in Schaltschränken auf Automaten-schiene (EN 50022).		
Mindestabstände		Nicht benötigt		
Verhalten bei Busspannungsausfall		Datenerhalt und Zustandsänderung der Relais wie parametrier		
Verhalten bei Busspannungswiederkehr		Datenerhalt und Zustandsänderung der Relais wie parametrier		
Betriebsanzeige		Programmier-LED rot = Programmiermodus / grün = Testmodus Status-LEDs der Ausgänge		
Gewicht		98g		
CTI Index der Platine		175V		
Gehäusematerial		PC FR V0 Halogenfrei		

<sup>(1)</sup> Maximale Leistungsaufnahme im Worst-Case-Szenario (KNX Fan-In Modell)

SPEZIFIKATIONEN UND ANSCHLUSS DER AUSGÄNGE		
Kontakttyp	Potentialfreie Kontakte/bistabile Relais mit Tungsten Hilfskontakt.	
Unterbrechungstyp	Mikro Unterbrechung	
Schaltleistung pro Ausgang	~ 16(6)A * 250VAC (4000VA)	
	≡ 16(6)A * 30VDC (480W)	
Max. Leistung pro Ausgang	Resistiv	4000W
	Induktiv	1500W
Max. Einschaltstrom	800A/200µs (Leuchtstofflampen) 165A/ 20ms (resistive Lasten)	
Anzahl der Ausgänge	2 Ausgänge	
Ausgänge pro COM (Kanal)	1 individueller Ausgang	
Total max. Strom	20A	
Anschlussart	Schraubterminal	
Empfohlener Leitungsquerschnitt	0.5mm <sup>2</sup> bis 2,5mm <sup>2</sup> (24- 12 AWG)	
Max. Ansprechzeit	50ms	
Zyklusfestigkeit	Mechanisch (min.)	3 Millionen Operationen (60cpm)
	Elektrisch (min.)	100,000 Zyklen bei max. Strom (6cpm und resistive Last)

## ANSCHLUSS- UND MONTAGEDIAGRAMM

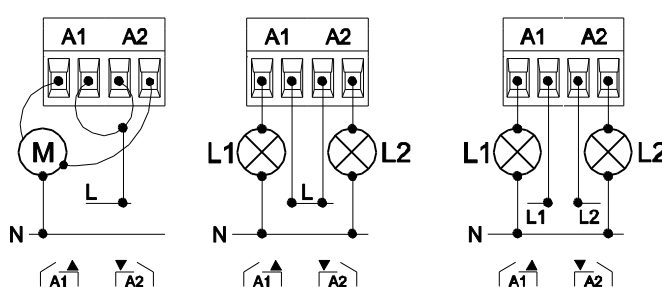

⚠ zur korrekten Funktionsausführung bitte erst mit KNX BUS verbinden bevor die Ausgänge unter Spannung gesetzt werden.

**Abb. 2:** Anschlussbeispiel (von links nach rechts): Kanal A als Jalousiekanal und individuelle Ausgänge Kanal A mit gleicher und untersch. Phase.

### Montage MINiBOX 20 auf Hutschiene:

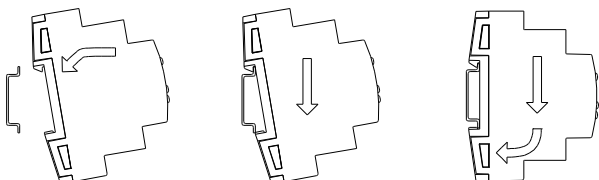

### Entfernen MINiBOX 20 von Hutschiene:

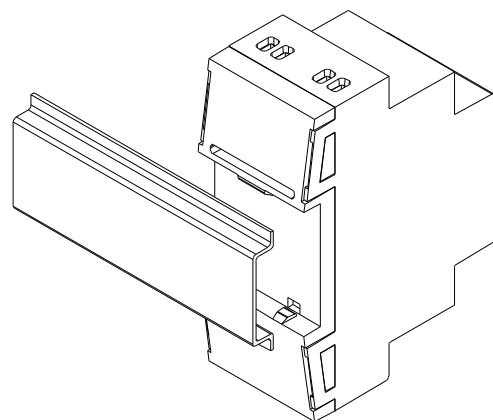
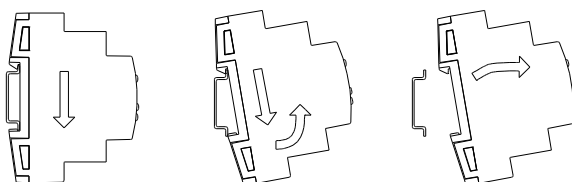

**Abb. 3:** Anbringen MINiBOX 20 auf Hutschiene

## ⚠ SICHERHEITSHINWEISE

- Die Installation darf nur von geschulten Fachkräften durchgeführt werden.
- Keine Netzspannung oder andere Spannungsquellen an das Bussystem anschließen. Während der Installation auf ausreichend Isolierung spannungsführender Leiter (Netzleiter/KNX) achten.
- Nach Installation müssen die Klemmen abgedeckt sein.
- Von Flüssigkeiten und Feuchtigkeit fernhalten, im Betrieb nicht mit brennbarem oder entzündlichem Material abdecken.
- Das WEEE-Logo bedeutet, dass dieses Gerät elektronische Teile enthält und ordnungsgemäß separat entsorgt werden muss <http://zennio.com/wEEE-regulation>.