

CARACTERÍSTICAS

- Detección de movimiento (PIR) en 2 sectores regulables en sensibilidad.
- Longitud de detección de hasta 10 m.
- Sensor de nivel de iluminación.
- 6 canales de detección de movimiento.
- Detección de ocupación.
- 10 funciones lógicas.
- Salvado de datos completo en caso de fallo de bus KNX.
- BCU KNX integrada (TP1-256).
- Dimensiones 55,5 x 55,5 x 40,0 mm.
- Montaje empotrado en caja de mecanismos con marco embellecedor.
- Conforme a las directivas CE, UKCA, RCM (marcas en el lado posterior).



Figura 1: Presentia W0 vT

1. Marco decorativo*	2. LED de notificación de detección	3. Clip de sujeción
4. LED de programación	5. Botón de programación	6. Conector KNX
		7. Chapas niveladoras (1 y 1,5 mm)

* Se vende por separado.

Botón de programación: pulsación corta para entrar en modo programación. Si se mantiene pulsado al aplicar la tensión de bus, el dispositivo entra en modo seguro.

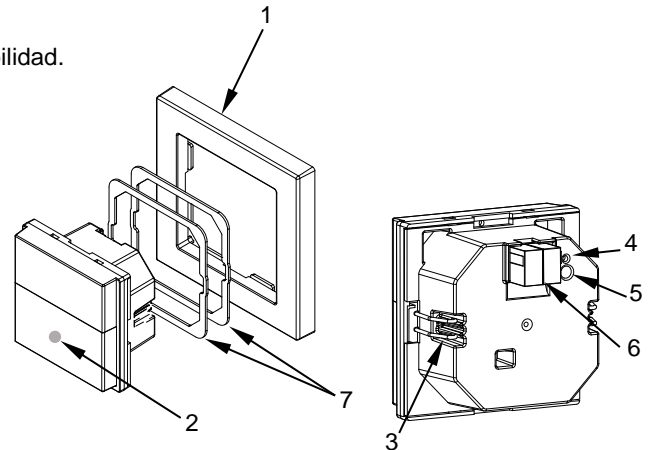
LED de programación: indica que el aparato está en modo programación (color rojo). Cuando el aparato entra en modo seguro parpadea cada 0,5 seg (color rojo). Durante la inicialización (reinicio o tras fallo de bus KNX), y no estando en modo seguro, emite un destello rojo.

ESPECIFICACIONES GENERALES				
CONCEPTO		DESCRIPCIÓN		
Tipo de dispositivo		Dispositivo de control de funcionamiento eléctrico		
Alimentación KNX	Tensión (típica)	29 VDC MBTS		
	Margen de tensión	21-31 VDC		
	Consumo máximo	Tensión	mA	mW
		29 VDC (típica)	5,3	153,7
24 VDC ¹	10	240		
Tipo de conexión		Conector típico de bus TP1 para cable rígido de 0,8 mm Ø		
Alimentación externa		No requerida		
Temperatura de trabajo		0 .. +45 °C ²		
Temperatura de almacenamiento		-20 .. +55 °C		
Humedad de trabajo		5 .. 95 %		
Humedad de almacenamiento		5 .. 95 %		
Características complementarias		Clase B		
Clase de protección		III		
Tipo de funcionamiento		Funcionamiento continuo		
Tipo de acción del dispositivo		Tipo 1		
Periodo de solicitudes eléctricas		Largo		
Grado de protección		IP20, ambiente limpio		
Instalación		Montaje empotrado en caja de mecanismos		
Espaciados mínimos		No requeridos		
Respuesta ante fallo de bus KNX		Salvado de datos según parametrización		
Respuesta ante recuperación de bus KNX		Recuperación de datos según parametrización		
Indicador de operación		El LED de programación indica modo programación (rojo). La inicialización del sensor de movimiento, tras alimentar el dispositivo, se indica a través del LED detección (parpadeo rojo). Las detecciones de movimiento se indican con un destello rojo (en caso de que el LED se encuentre habilitado).		
Peso		71 g		
Índice CTI de la PCB		175 V		
Material de la envolvente		Envolvente de PC FR V2 libre de halógenos y lente de PEAD		

¹ Consumo máximo en el peor escenario (modelo Fan-In KNX).

² Por encima de los 35 °C podría reducirse la distancia de detección

INSTRUCCIONES DE INSTALACIÓN

1. Colocar la placa metálica en la caja empotrada estándar (cuadrada o redonda), utilizando los tornillos de la caja. Colocar el marco embellecedor al dispositivo. Si es necesario, insertar la chapa/s niveladora/s metálicas (incluidas) para dejar el producto a la profundidad deseada.
 2. Enchufar el conector de bus KNX en la parte trasera.
 3. Encajar el dispositivo y marco en su ubicación definitiva comprobando que los clips hacen suficiente presión. Evite presionar la lente durante este paso para prevenir daños accidentales sobre el dispositivo. Para terminar, retire la lámina de plástico que protege la lente.
- Para desinstalar el producto proceder de manera inversa.

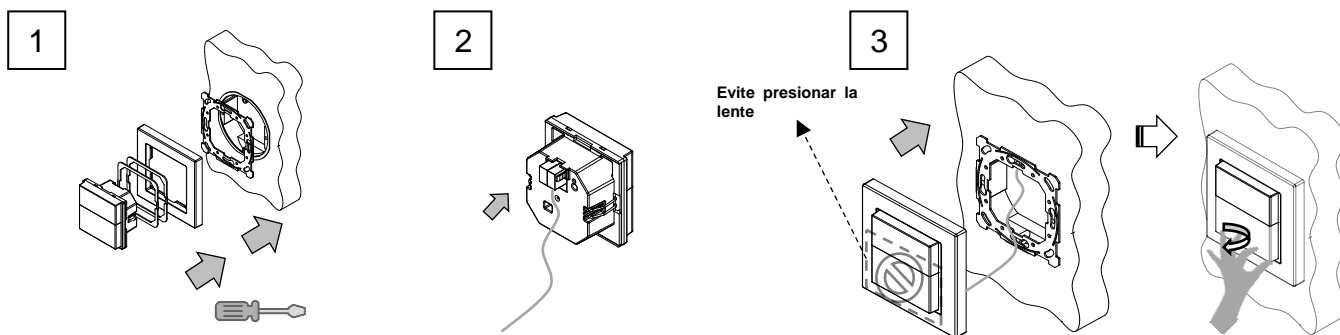

RECOMENDACIONES DE INSTALACIÓN

1. Colocar lejos de corrientes de aire frío o caliente, y de aparatos de aire acondicionado o calefactores.
2. Evitar la presencia de objetos o mobiliario que impidan la visión directa entre el sensor y las áreas de detección. Muchos materiales transparentes, como el vidrio, también ocultan la visión del detector.
3. La sensibilidad de la detección puede verse disminuida ante la presencia de superficies grandes con temperatura alta, como el suelo radiante.

CARACTERÍSTICAS DEL SENSOR



Figura 2: Ángulo de detección (vista lateral)



Figura 3: Sectores de detección (vista superior)

Radio de detección de movimiento máximo = 10 m
h=1,1-2,2 m y sensibilidad = 100 %
Para movimiento perpendicular al sensor se reduce la zona de detección (ver documento externo: *consejos de instalación*).

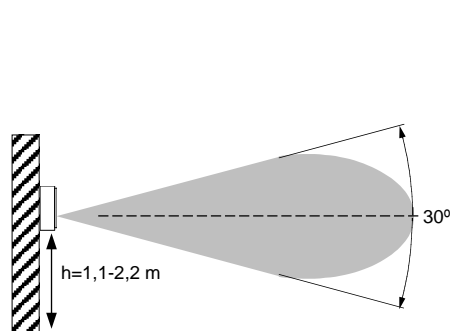
En la figura 3, cada haz representa un sector individual de detección. Para que se produzca la detección, es necesario que el cuerpo en movimiento se traslade de un sector a otro. Si el movimiento es perpendicular hacia el sensor, el radio de detección se reduce al ser más improbable el paso de un sector a otro.

En particular, en la zona sombreada el área de detección de los movimientos perpendiculares o estáticos (movimientos cortos) es apreciablemente menor. Ver documento externo: *consejos de instalación*.

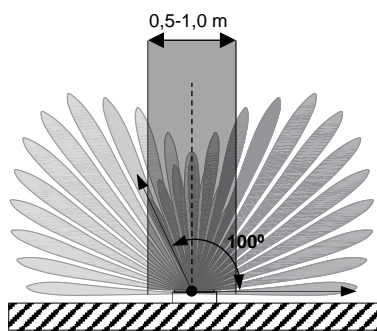
DIMENSIONES (mm)

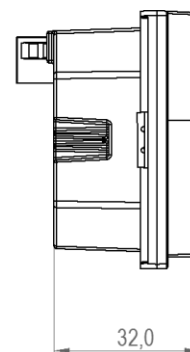
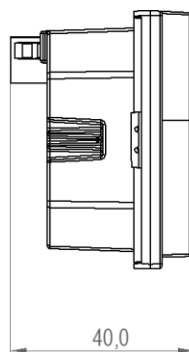
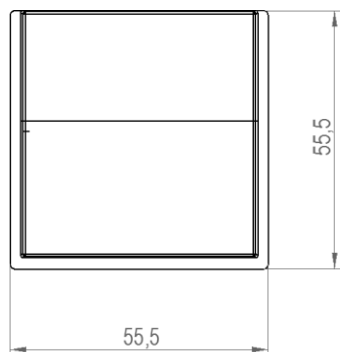

! INSTRUCCIONES DE SEGURIDAD Y NOTAS ADICIONALES

- El dispositivo debe ser instalado únicamente por personal cualificado siguiendo la legislación y normativa exigible en cada país.
- No debe conectarse la tensión de red ni otras tensiones externas a ningún punto del bus KNX; esto pondría en peligro la seguridad eléctrica de todo el sistema KNX. La instalación debe contar con suficiente aislamiento entre la tensión de red (o auxiliar) y el bus KNX o los conductores de otros elementos accesorios que pudiese haber.
- No se debe exponer este aparato al agua (incluyendo la condensación en el propio dispositivo), ni cubrir con ropa, papel ni cualquier otro material mientras esté en uso.
- El símbolo RAEE indica que este producto contiene componentes electrónicos y debe ser desechado de forma correcta siguiendo las instrucciones que se indican en <https://www.zennio.com/legal/normativa-raee>.
- Este dispositivo incluye software con licencias específicas. Para más detalles, consultar <http://zennio.com/licenses>.