

CARACTÉRISTIQUES

- Haut-parleur coaxial de 3,5".
- Modèle compact de haut-parleur avec grille métallique blanche et ressorts de fixation.
- *Tweeter* de 20mm inclus dans le haut-parleur.
- Montage encastré.
- Dimensions Ø 124 x 54,5 mm.
- Conforme aux directives CE.

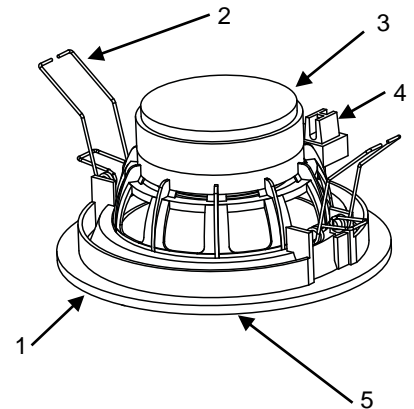

Figure 1. Haut-parleur LS4

1. Face avant du haut-parleur	2. Ressorts de fixation	3. Aimant du haut-parleur	4. Entrée audio	5. Tweeter
-------------------------------	-------------------------	---------------------------	-----------------	------------

SPÉCIFICATIONS GÉNÉRALES

CONCEPT	DESCRIPTION
Type de dispositif	Dispositif de contrôle de fonctionnement électrique
Alimentation externe	Pas nécessaire
Température de travail	Entre -15 °C et +40 °C
Température de stockage	Entre -20 °C et +55 °C
Humidité relative de fonctionnement	Entre 5 et 95 % HR (sans condensation)
Humidité relative de stockage	Entre 5 et 95 % HR (sans condensation)
Caractéristiques complémentaires	Classe B
Classe de protection	III
Type de fonctionnement	Fonctionnement continu
Type d'action du dispositif	Type 1
Période de sollicitations électriques	Long
Degré de protection	IP20, milieu propre
Installation	Montage encastré.
Intervalles minimums	Pas nécessaires
Poids	420g

SPÉCIFICATIONS DU HAUT-PARLEUR

CONCEPT	DESCRIPTION
Puissance maximum (RMS)	30W
Modèle de haut-parleur	Coaxial
Impédance	4 Ω
Réponse en fréquence	150Hz - 20 kHz
Sensibilité (1 W, 1 m)	84 dB _{SPL}
Diamètre de l'orifice pour l'installation	106mm
Section de câble	Entre 0,5 mm ² et 2,5 mm ² (26-12AWG)
Méthode de connexion	Bornes à pression

INSTRUCTIONS DE MONTAGE

1. Marquez et réalisez l'orifice pour le haut-parleur en utilisant le modèle inclus avec le produit.
2. Réalisez les connexions avec le dispositif AudiInRoom en prenant soin de respecter la polarité.
3. Alignez le haut-parleur avec le trou fait dans le support et insérez-le à l'aide des ressorts de fixation.
4. Placez la grille métallique dans le haut-parleur à l'aide des aimants. Réaliser ce pas en évitant de retirer le filtre noir de la grille, celui-ci évite qu'entrent des petites particules dans le compartiment du haut parleur.

1

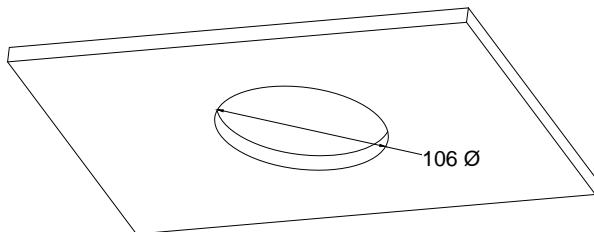

2

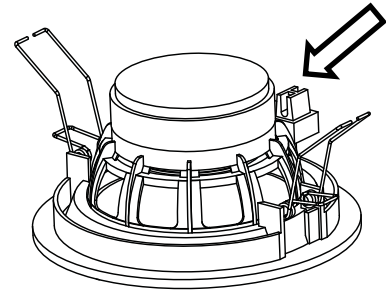

3

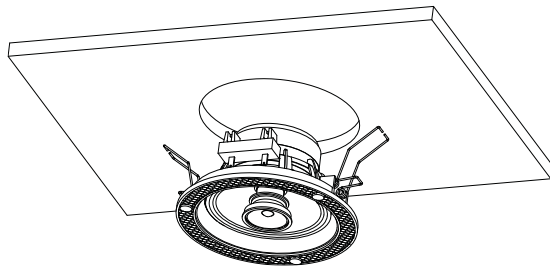

4

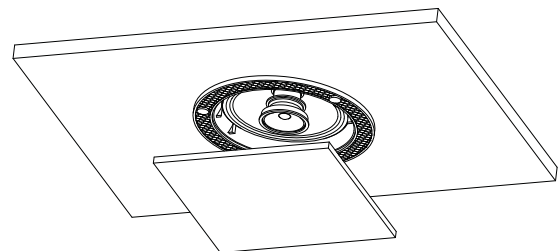

INSTRUCTIONS DE SÉCURITÉ

- Le dispositif doit être installé uniquement par des techniciens qualifiés en suivant les règles et normes exigées dans chaque pays.
- Ne pas exposer cet appareil à l'eau, ni le couvrir avec des vêtements, papiers ou autre durant son fonctionnement.
- Ne pas lubrifier. Éviter l'entrée de poussière, saletés ou peinture.
- Le symbole RAEE indique que ce produit contient des composants électroniques et doit être éliminé de façon adéquate en suivant les instructions indiquées dans la page <http://zennio.com/normativa-raee>.

