

CARACTÉRISTIQUES

- Une source d'alimentation KNX de 320mA, avec sortie auxiliaire de 29 VDC.
- Tension d'alimentation 110 V~ 50/60 Hz.
- génération et visualisation de la tension d'alimentation du système KNX.
- Protection contre court-circuits et surcharges.
- Bouton de reset et LED d'état de surcharge.
- Bobine KNX incluse.
- Dimensions 67 x 90 x 79mm (4,5 unités de rail DIN).
- Montage sur rail DIN selon IEC 60715), avec pince de fixation.
- Conforme aux directives CE (marque CE sur le côté droit).

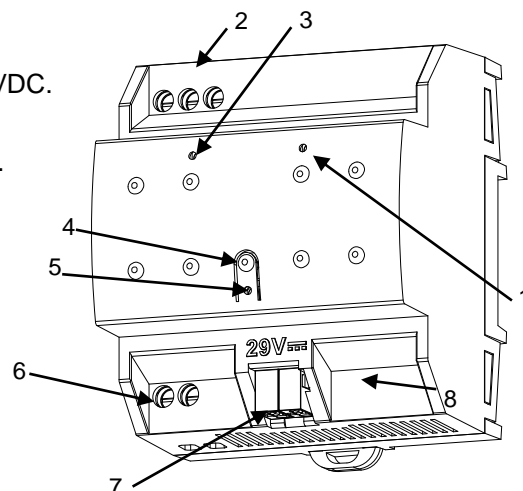

Figure 1: Source d'alimentation ZPS320HIC110

1. LED de surcharge	2. Alimentation	3. LED d'alimentation	4. Bouton reset
5. LED reset	6. Sortie additionnelle	7. Connecteur KNX	8. Pince de fixation

SPÉCIFICATIONS GÉNÉRALES

CONCEPT		DESCRIPTION
Type de dispositif		Dispositif de contrôle de fonctionnement électrique
Alimentation externe	Tension	110/130VAC 50/60 Hz
	Consommation maximale	300mA
Sortie KNX	Tension (typique)	29 V DC TBTS (avec bobine KNX)
	Courant nominal maximum (I _{BUS})	320mA
	Type de connexion	Connecteur de bus typique TP1 pour câble rigide de 0,80mm Ø
Sortie additionnelle	Tension	29VDC TBTS
	Courant nominal maximum (I _{AD})	I _{AD} + I _{BUS} ≥ 320mA
Température de travail		Entre +5 °C et +45 °C
Température de stockage		Entre -20 °C et +55 °C
Humidité relative de fonctionnement		Entre 5 et 95 % HR (sans condensation)
Humidité relative de stockage		Entre 5 et 95 % HR (sans condensation)
Caractéristiques complémentaires		Classe B
Classe de protection		I
Type de fonctionnement		Fonctionnement continu
Type d'action du dispositif		Type 1
Période de sollicitations électriques		Long
Degré de protection		IP20, milieu propre
Installation		Dispositif indépendant pour montage dans les tableaux électriques sur rail DIN (IEC 60715)
Intervalles minimums		Pas nécessaires
Temps de back-up en cas de perte d'alimentation		130ms
Courant maximum avant avertissement de surcharge		400mA
Indicateur de marche		Voir rubrique "CONTRÔLES ET INDICATEURS"
Poids		247g
Indice CTI de la PCB		175V
Matériau de la carcasse		PC FR V0 libre d'halogènes

SPÉCIFICATIONS ET CONNEXION DE L'ALIMENTATION EXTERNE		
CONCEPT	DESCRIPTION	
Fusible de protection d'alimentation	Tension	250V
	Intensité	4A
	Type de réponse	F (réponse rapide)
Méthode de connexion	Bornier à vis	
Section de câble	Entre 0,5 mm ² et 4 mm ² (26-10 AWG)	

SPÉCIFICATIONS ET CONNEXIONS DE SORTIE ADDITIONNELLE	
CONCEPT	DESCRIPTION
Méthode de connexion	Bornier à vis
Section de câble	Entre 0,5 mm ² et 4 mm ² (26-10 AWG)

INSTALLATION ET CONNEXION

- L'installation de cette source d'alimentation KNX doit se faire, exclusivement, sur rail DIN de 35 mm, dans un boîtier de dérivation ou dans un tableau électrique.
- Assurez une ventilation suffisante pour éviter que la température ne dépasse les valeurs supportées par le dispositif.
- L'alimentation principale doit être branchée sur les bornes L, N et terre en accord avec le schéma de la figure 2..
- La ligne de sortie avec bobine intégrée KNX doit être connectée via un connecteur standard KNX.
- La connexion de la sortie additionnelle doit respecter la polarité indiquée sur la carcasse.

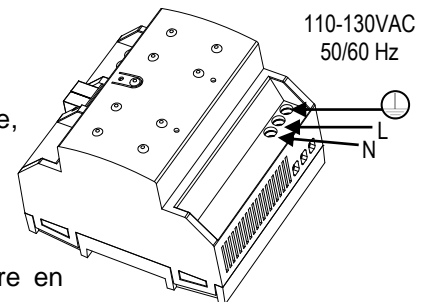
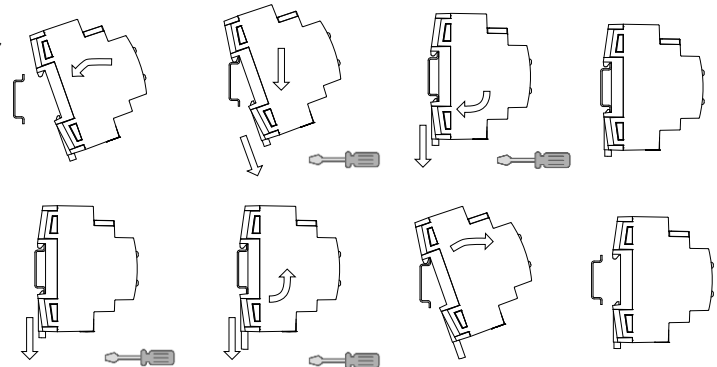

Figure 2: Installation et connexion ZPS320HIC110
Fixer le ZPS-320HIC110 sur le rail DIN:



CONTRÔLES ET INDICATEURS

La LED d'alimentation indique l'état de fonctionnement du dispositif:

- La LED allumée (vert): fonctionnement correct.
- La LED éteinte: manque l'alimentation principale.
- La LED clignotante (verte): court-circuit sur la sortie de bus KNX et/ou sur la sortie additionnelle.

La LED de surcharge indique un état de surcharge de la source:

- La LED éteinte: pas de surcharge.
- La LED clignotante (rouge): coupure à cause d'une surcharge/court-circuit sur la sortie KNX et/ou sur la sortie additionnelle*.
- La LED allumée (rouge): présence d'une surcharge sur la sortie de l'alimentation*.

Retirer le ZPS-320hic110 du rail DIN:

*Réduisez le nombre d'appareils sur la ligne KNX et/ou sur la sortie additionnelle jusqu'à ce que la consommation totale ne dépasse pas celle indiquée pour chaque ligne.

Note: pour mener à bien une réinitialisation de la ligne du bus, il faut appuyer sur le bouton reset (il est recommandé de maintenir le bouton appuyer pendant au moins 5 secondes pour assurer une réinitialisation complète de tous les dispositifs de la ligne). Pendant l'appui, la LED reset clignotera légèrement (en rouge).

Note 2: deux sources d'alimentation peuvent fonctionner en parallèle lorsque aucune d'entre elles présentent une surcharge. Dans tel cas, il faudra modifier la position sur le bus KNX jusqu'à ce que disparaisse l'erreur.



INSTRUCTIONS DE SÉCURITÉ ET NOTES ADDITIONNELLES

- Le dispositif doit être installé uniquement par des techniciens qualifiés en suivant les règles et normes exigées dans chaque pays.
- Il ne faut pas brancher la tension du réseau ni d'autres tensions externes sur aucun point du bus KNX; cela pourrait compromettre la sécurité électrique de tout le système KNX. L'installation doit compter avec une isolation suffisante entre la tension du réseau (ou auxiliaire) et le bus KNX ou les conducteurs des autres éléments accessoires qu'il pourrait y avoir.
- L'installation doit être dotée d'un dispositif qui assure un sectionnement omnipolaire. Un disjoncteur de 10A est conseillé. Par sécurité celui-ci doit être ouvert avant de manipuler le dispositif.
- Le dispositif est doté d'un fusible de protection qui, en cas d'activation, ne peut être ré-enclenché ni changé sauf par le service technique de Zennio.
- Le dispositif dispose d'un transformateur de sécurité résistant aux court-circuits.
- Une fois le dispositif installé (dans l'armoire électrique ou une boîte à encastrer), il ne doit pas être accessible depuis l'extérieur.
- Dispositif d'utilisation en intérieur
- Ne pas exposer cet appareil à l'eau, ni le couvrir avec des vêtements, papiers ou autre durant son fonctionnement.
- Le symbole RAEE indique que ce produit contient des composants électroniques et doit être éliminé de façon adéquate en suivant les instructions indiquées dans la page <http://zennio.com/normativa-raee>.