

Source d'alimentation KNX de 320mA.
ZN1PS-320MPA230

Document Technique

CARACTÉRISTIQUES

- Dimensions 60 x 90 x 79 mm (4.5 unités de rail DIN).
- Source d'alimentation pour système KNX avec sortie additionnelle 29VDC.
- Tension d'alimentation 230V~ 50/60Hz.
- La source d'alimentation ZPS320MPA230 génère et supervise la tension d'alimentation du système KNX.
- Consommation maximale de 320mA (consommation sur la ligne du bus KNX plus consommation de la sortie auxiliaire).
- Bobine KNX incluse.
- Montage sur rail DIN (EN 50022), à pression.
- Protection contre court-circuits et surcharges.
- Bouton de reset et LED d'état de surcharge.
- Conforme aux directives CE (marque CE sur le côté droit).

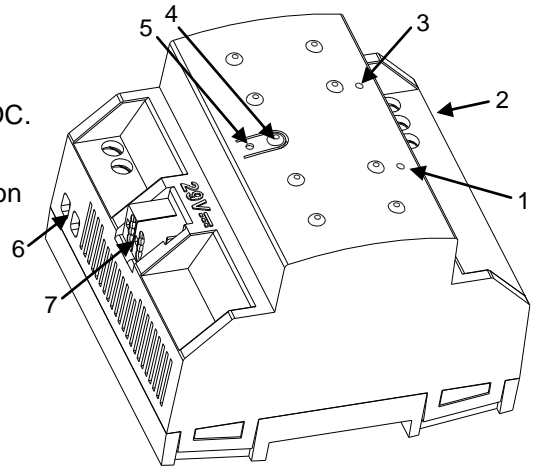

Figure 1: Source d'alimentation ZPS320MPA230

1. LED DE SURCHARGE	2. Alimentation	3. LED D'ALIMENTATION	4. Bouton RESET
5. LED RESET	6. Sortie Auxiliaire	7. Connexion KNX	

	Source d'alimentation avec transformateur de sécurité résistant aux courts-circuits par dispositif intégré
	Dispositif d'utilisation en intérieur

Installation et connexion.

- L'installation de cette source d'alimentation KNX doit se faire, exclusivement, sur rail DIN de 35 mm, dans un boîtier de dérivation ou dans un tableau électrique.
- Assurez une ventilation suffisante pour éviter que la température ne dépasse les valeurs supportées par le dispositif.
- L'alimentation principale doit être branchée sur les connecteurs L, N et terre comme indiqué dans le schéma de la figure 2.
- La ligne de sortie avec bobine intégrée KNX doit être connectée via un connecteur standard KNX.
- La connexion de la sortie additionnelle doit respecter la polarité indiquée sur le connecteur.

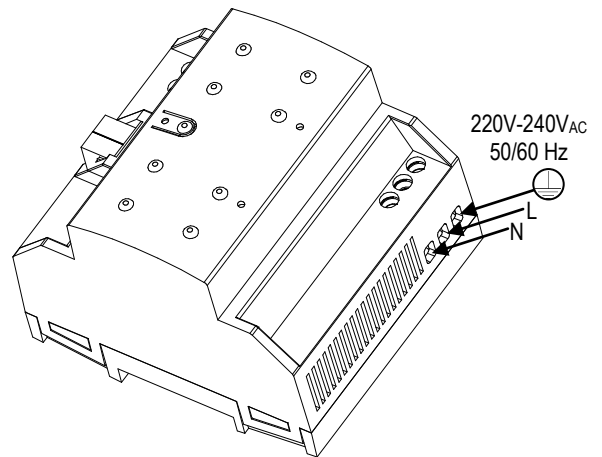

Figure 2: Installation et connexion ZPS320MPA230

Contrôles et indicateurs.

La LED verte indique l'état de fonctionnement du dispositif:

- La LED allumée (vert): fonctionnement correct.
- La LED totalement éteinte: manque l'alimentation principale. Fournir l'alimentation principale.
- La LED clignote (vert): court-circuit sur la sortie du bus KNX et/ou sur la sortie auxiliaire. Éliminez le court-circuit.

La LED DE SURCHARGE indique un état de surcharge de la source:

- La LED totalement éteinte: pas de surcharge.
- La LED clignotante (rouge): coupure à cause d'une surcharge sur la sortie KNX et/ou sur la sortie additionnelle*.
- La LED allumée (rouge): présence d'une surcharge sur la sortie de l'alimentation*.

**Réduisez le nombre d'appareils sur la ligne KNX et/ou sur la sortie additionnelle jusqu'à ce que la consommation totale ne dépasse pas celle indiquée pour chaque ligne. Après avoir réduit la consommation, veuillez réinitialiser la ligne du bus.*

Note: pour mener à bien une réinitialisation de la ligne du bus, il faut appuyer sur le bouton RESET (il est recommandé de maintenir le bouton appuyer pendant au moins 5 secondes pour assurer une réinitialisation complète de tous les dispositifs de la ligne). Pendant l'appui, la LED RESET clignotera légèrement (en rouge).

SPÉCIFICATIONS GÉNÉRALES		
CONCEPT	DESCRIPTION	
Type de dispositif	Dispositif de contrôle de fonctionnement électrique	
Alimentation externe	Tension	220V-240VAC 50/60Hz
	Consommation	Maximum 150mA
Sortie KNX	Tension	29VDC SELV (avec bobine intégrée)
	Courant (I_{BUS})	320mA maximum
Sortie additionnelle	Tension	29VDC SELV
	Courant (I_{AUX})	$I_{AUX} + I_{BUS} \leq 320mA$
Température de travail	Entre -5 °C et +45 °C	
Température de stockage	Entre -20 °C et +55 °C	
Humidité relative de fonctionnement	Entre 30 et 85% HR (sans condensation)	
Humidité relative de stockage	Entre 30 et 85% HR (sans condensation)	
Caractéristiques complémentaires	Classe B	
Classe de protection	Classe I	
Type de fonctionnement	Fonctionnement continu	
Type d'action du dispositif	Type 1	
Période de sollicitations électriques	Long	
Degré de protection	IP20, milieu propre	
Montage	Dispositif indépendant pour montage dans les tableaux électriques et les boîtiers de dérivation et/ou registres électriques	
Intervalles minimums	Pas nécessaires	
Temps de back-up en cas de perte d'alimentation	500ms	
Courant maximum avec coupure pour surcharge	800mA	
FUSIBLE de protection.	Tension	250V
	Intensité	2,5 A
	Type de réponse	Type F (réponse rapide)
Mode de connexion	Bornier à vis	
Section de câble	Entre 0.5mm ² et 4mm ²	
Indicateur de marche	La LED D'ALIMENTATION allumée en vert indique que la tension sur le bus est correcte. La LED DE SURCHARGE allumée en rouge indique une surcharge d'alimentation.	
Poids approximatif	284g	
Indice CTI de la PCB	175V	
Matériau de la carcas	PC+ABS FR V0 libre d'halogènes	

Fixer l'alimentation sur le rail DIN:

Retirer l'alimentation du rail DIN:

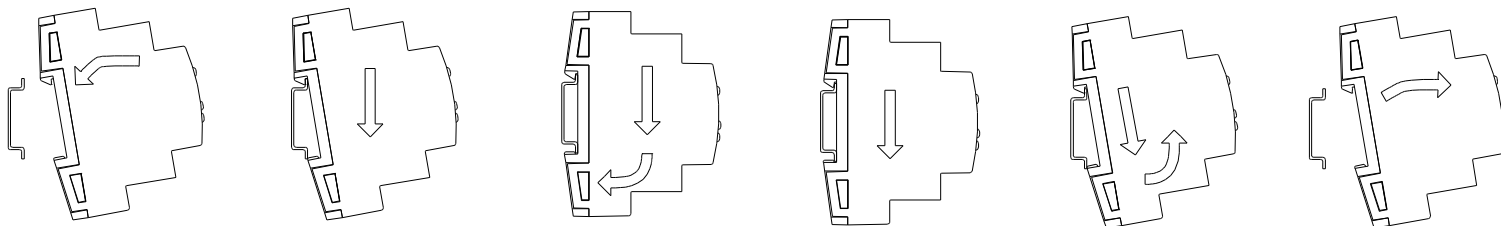

INSTRUCTIONS DE SÉCURITÉ

- Le dispositif doit être installé uniquement par des techniciens qualifiés en suivant les règles et normes exigées dans chaque pays.
- Il ne faut pas brancher la tension du réseau ni d'autres tensions externes sur aucun point du bus KNX; cela pourrait compromettre la sécurité électrique de tout le système KNX. L'installation doit compter avec une isolation suffisante entre la tension du réseau (ou auxiliaire) et le bus KNX ou les conducteurs des autres éléments accessoires qu'il pourrait y avoir.
- L'installation doit être dotée d'un dispositif qui assure un sectionnement omnipolaire. Un disjoncteur de 10A est conseillé. Par sécurité celui-ci doit être ouvert avant de manipuler le dispositif.
- Le dispositif est doté d'un fusible de protection qui, en cas d'activation, ne peut être ré-enclenché ni changé sauf par le service technique de Zennio.
- Une fois le dispositif installé (dans l'armoire électrique ou une boîte à encastrer), il ne doit pas être accessible depuis l'extérieur.
- Ne pas exposer cet appareil à l'eau, ni le couvrir avec des vêtements, papiers ou autre durant son fonctionnement.
- Le symbole RAEE indique que ce produit contient des composants électroniques et doit être éliminé de façon adéquate en suivant les instructions indiquées dans la page <http://zennio.com/normativa-raee>.